

FLACHDACHABSCHLUSSPROFILE SERIE ALPHA-X - SYSTEMBESCHREIBUNG

Gleitsystem entsprechend DIN 18339



Serie ALPHA-X

ALPHA-X ist die konsequente Umsetzung des nach DIN 18339 geforderten Gleitsystems für Flachdachabschlußprofile.

Welche Profilhöhen können geliefert werden ?
125 mm bis 1000 mm

In welchen Materialdicken können die Abschlußprofile geliefert werden ?
1,5 mm; 2,0 mm oder 3,0 mm;
abhängig von Blendenhöhe, Formstabilität und statischen Anforderungen.

Welches Zubehör kann für ALPHA-X-Profile geliefert werden ?
ALPHA-X ist ein komplettes Profilsystem mit umfangreichen Zubehör.

Neben vielen systemkompatiblen Standardelementen sind individuell nach Aufmaß gefertigte Sonderformteile (Z-Versprüngecken, fallende- und steigende Ecken, First- und Kehlstücke, Rundungsausbildungen etc.) lieferbar.

Zusätzlich zu den Standard-Gelenkwinkeln stehen verschiedene Wandhalter für unterschiedliche Befestigungstiefen und konfektionierte Dachrandkonsolen im System TK für Dächer mit Wärmedämmung zur Verfügung.

Welche Vorteile bietet ALPHA-X ?

- Freie Beweglichkeit aller Bauteile als wichtige Grundlage für die Funktionssicherheit des Dachrandes.
- Planbare Sicherheit durch statische Berechnungen und den Einsatz ausgesuchter Werkstoffe.
- Geprüfte Qualität durch regelmäßige interne Prozessüberwachung und externe Materialprüfungen.
- Bewährte Technik durch über 35-jährige Erfahrung und fortlaufende Produktentwicklung.
- Verbesserte Wirtschaftlichkeit durch Reduzierung der Lagerkosten, schnelle Verfügbarkeit und kurze Montagezeiten.
- Hochwertige Oberfläche in Ausführung „Alu natur“, durch Verwendung spezieller Aluminiumtafeln mit werkseitig aufgebracht, UV-beständiger Schutzfolie. Individuelle Oberflächengestaltung durch Kunststoffbeschichtung, technische Eloxierung oder farbige Eloxierung möglich.
- Vereinfachte Handhabung da nur ein Profilsystem für zwei Anwendungsbereiche. Gelenksystemhalter, Abschlußprofile, Ecken, Stoßverbindungen und Endkappen sind gleichermaßen für Bitumen- und Folienanschlüsse einsetzbar. Die Anpassung erfolgt ausschließlich durch das unterschiedliche Trägerprofil.

FLACHDACHABSCHLUSSPROFILE SERIE ALPHA-X - SYSTEMBESCHREIBUNG

Ein Halter für zwei Anwendungsbereiche:
Bitumen- oder Foliendach

Das Trägerprofil macht den Unterschied

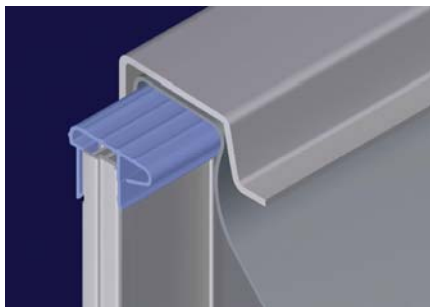

ALPHA-XF (Folie)

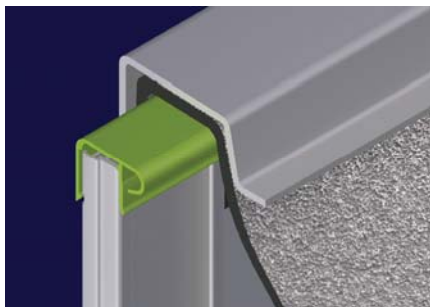

ALPHA-XB (Bitumen)

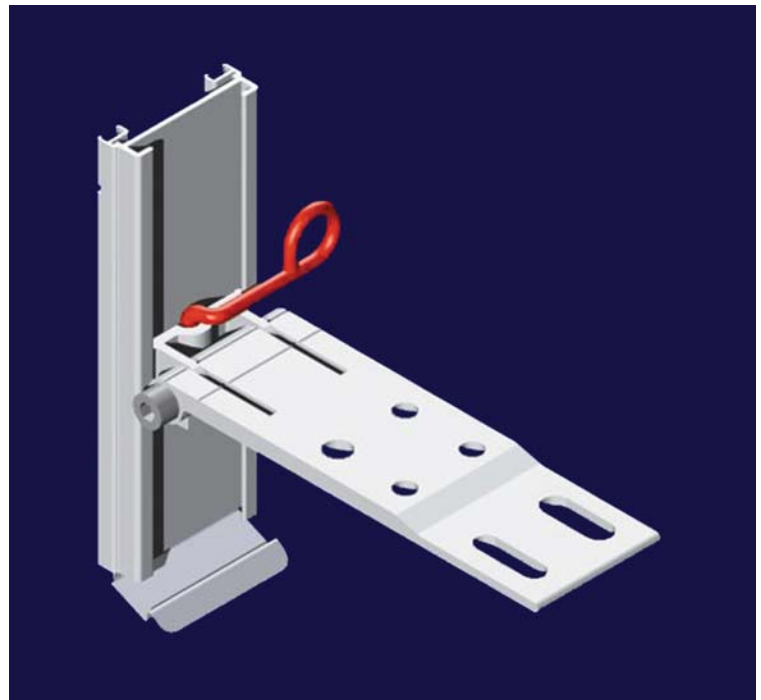

Gelenksystemhalter (komplett)

Gelenksystemhalter Komponenten / Materialien:

Halter und Gelenkwinkel:
Aluminium, EN AW-6063 T66
AlMgSi 0,5 (F25) – stranggepreßt

Gleitsystemfeder
Edelstahl A2 (1.4310)

Spannschraube M8
Edelstahl A2/80

Spannexzenter
Edelstahl A4 (1.4401)

(Komplette Systembeschreibung
in Kapitel 1)

FLACHDACHABSCHLUSSPROFILE SERIE ALPHA-X - SYSTEMBESCHREIBUNG

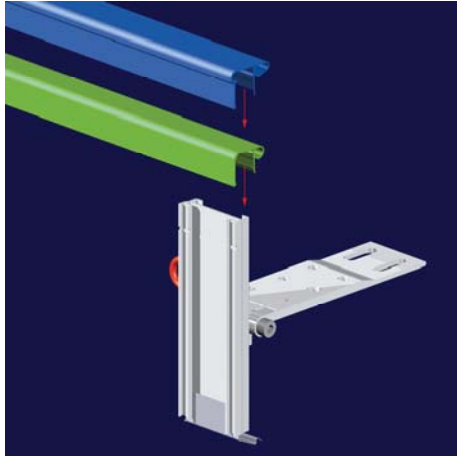

Trägerprofil
 Die Dichtungsbahn bestimmt, welches Trägerprofil verwendet wird.

Abschlußprofil ALPHA-X
 Nur ein Profil für zwei Anwendungsbereiche:
 Bitumen und Folie

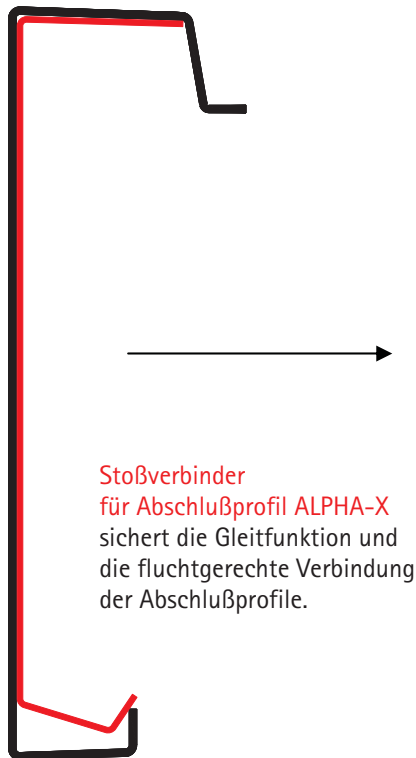

Stoßverbinder
 für Abschlußprofil ALPHA-X
 sichert die Gleitfunktion und
 die fluchtgerechte Verbindung
 der Abschlußprofile.

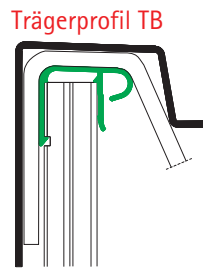
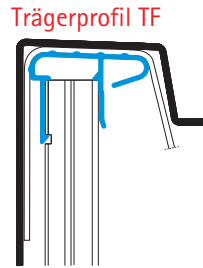

ALPHA-XF
 Gelenksystemhalter
 + Trägerprofil TF
 für den Anschluß von Folien
 (hochpolymere
 Dachdichtungsbahnen)
 mit einer Dicke von 1,5 bis 2,0 mm
 (für andere Foliendicken auf Anfrage)

ALPHA-XB
 Gelenksystemhalter
 + Trägerprofil TB
 für den Anschluß von Bitumenbahnen
 (Polymerbitumen-Schweißbahnen)
 mit einer Dicke von ca. 5,0 mm

Der Gelenksystemhalter,
 bestehend aus:

- Halter DC
- Gelenkwinkel GW165
- Spannexzenter

wird für beide Trägerprofile
 verwendet.

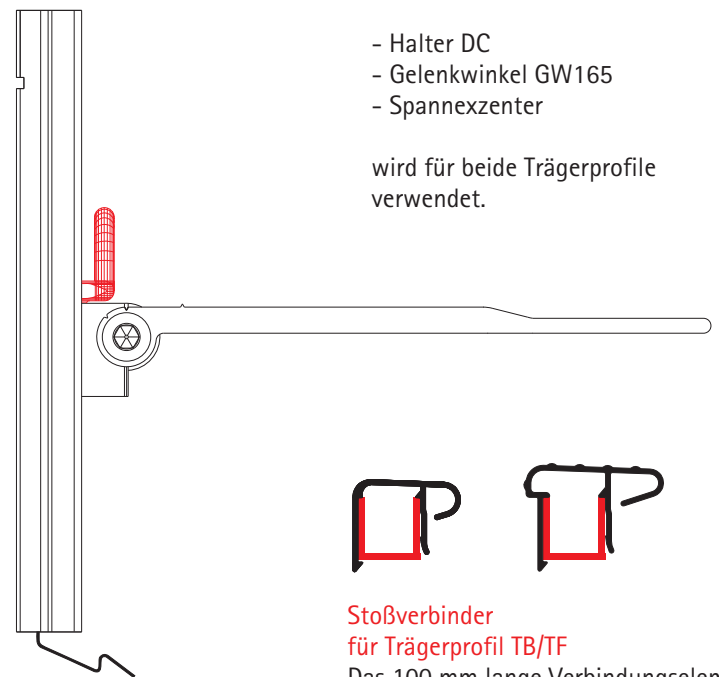

Stoßverbinder
 für Trägerprofil TB/TF
 Das 100 mm lange Verbindungselement
 der Trägerprofile (L=3000 mm) wird am
 Profilenende einfach überlappend in die
 Unterseite geklipst oder geschoben.

FLACHDACHABSCHLUSSPROFILE SERIE ALPHA-X - SYSTEMÜBERSICHT - BLENDENHÖHEN 125-300 MM

3,00 lfdm. Komplett-Profil bestehen aus:

- 3,00 lfdm. Abschlußprofil (Blende)
- 3,00 lfdm. Trägerprofil TB (B=Bitumen)
- (alternativ) 3,00 lfdm. Trägerprofil TF gerillt (F=Folie)

- 2 Stück Halter Komplett:
- 2 Stück Halter DC58 mit Feder
 - 2 Stück Gelenkwinkel GW165
 - 2 Stück Spannexzenter

- 1 Stück Stoßverbinder Abschlußprofil
- 1 Stück Stoßverbinder Trägerprofil

(optional) 3,00 lfdm. Auflageprofil 40/70/110/170mm

1 Stück Komplett-Ecke besteht aus:

- 1 Stück gekantete/geschweißte Fertigecke 90° (Außen/Innen)
- Eckschenkel 100x100 mm
- mit 2 Stück eingeschweißten Stoßverbindern

- 1 Stück Halter Komplett:
- 1 Halter DC58 mit Feder
 - 1 Stück Gelenkwinkel GW165
 - 1 Stück Spannexzenter

- anteilig Trägerprofil TB/TF

(Inbusschlüssel SW6 nach Bedarf)

ALPHA-X Einzelteile / Menge

ALPHA-XB (für Bitumenbahnen)

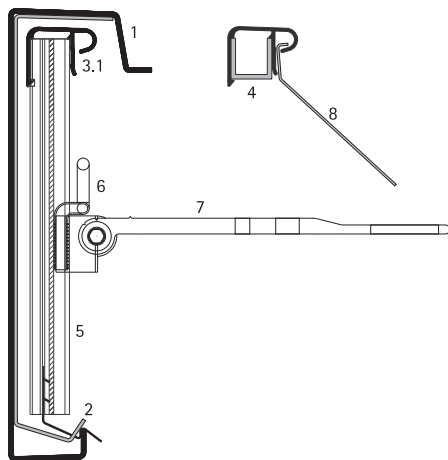

ALPHA-XF (für Folien)

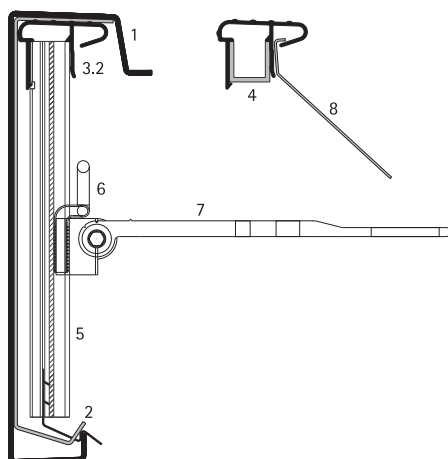

KOMPLETT	(1) Abschlußprofil	(2) Stoßverbinder f. Abschlußprofil	(3) Trägerprofil TB (3.1) o. TF (3.2)	(4) Stoßverbinder f. Trägerprofil	(5) Halter DC58 mit Feder	(6) Spannexzenter	(7) Gelenkwinkel GW165	(8) Auflageprofil (optional)
3 m	3 m	1 St.	3 m	1 St.	2 St.	2 St.	2 St.	3 m
6 m	6 m	2 St.	6 m	2 St.	4 St.	4 St.	4 St.	6 m
9 m	9 m	3 St.	9 m	3 St.	6 St.	6 St.	6 St.	9 m
12 m	12 m	4 St.	12 m	4 St.	8 St.	8 St.	8 St.	12 m
15 m	15 m	5 St.	15 m	5 St.	10 St.	10 St.	10 St.	15 m
18 m	18 m	6 St.	18 m	6 St.	12 St.	12 St.	12 St.	18 m
21 m	21 m	7 St.	21 m	7 St.	14 St.	14 St.	14 St.	21 m
24 m	24 m	8 St.	24 m	8 St.	16 St.	16 St.	16 St.	24 m
27 m	27 m	9 St.	27 m	9 St.	18 St.	18 St.	18 St.	27 m
30 m	30 m	10 St.	30 m	10 St.	20 St.	20 St.	20 St.	30 m
33 m	33 m	11 St.	33 m	11 St.	22 St.	22 St.	22 St.	33 m
36 m	36 m	12 St.	36 m	12 St.	24 St.	24 St.	24 St.	36 m
39 m	39 m	13 St.	39 m	13 St.	26 St.	26 St.	26 St.	39 m
42 m	42 m	14 St.	42 m	14 St.	28 St.	28 St.	28 St.	42 m
45 m	45 m	15 St.	45 m	15 St.	30 St.	30 St.	30 St.	45 m
48 m	48 m	16 St.	48 m	16 St.	32 St.	32 St.	32 St.	48 m
51 m	51 m	17 St.	51 m	17 St.	34 St.	34 St.	34 St.	51 m
54 m	54 m	18 St.	54 m	18 St.	36 St.	36 St.	36 St.	54 m
57 m	57 m	19 St.	57 m	19 St.	38 St.	38 St.	38 St.	57 m
60 m	60 m	20 St.	60 m	20 St.	40 St.	40 St.	40 St.	60 m
63 m	63 m	21 St.	63 m	21 St.	42 St.	42 St.	42 St.	63 m
66 m	66 m	22 St.	66 m	22 St.	44 St.	44 St.	44 St.	66 m
69 m	69 m	23 St.	69 m	23 St.	46 St.	46 St.	46 St.	69 m
72 m	72 m	24 St.	72 m	24 St.	48 St.	48 St.	48 St.	72 m
75 m	75 m	25 St.	75 m	25 St.	50 St.	50 St.	50 St.	75 m
78 m	78 m	26 St.	78 m	26 St.	52 St.	52 St.	52 St.	78 m
81 m	81 m	27 St.	81 m	27 St.	54 St.	54 St.	54 St.	81 m
84 m	84 m	28 St.	84 m	28 St.	56 St.	56 St.	56 St.	84 m
87 m	87 m	29 St.	87 m	29 St.	58 St.	58 St.	58 St.	87 m
90 m	90 m	30 St.	90 m	30 St.	60 St.	60 St.	60 St.	90 m
93 m	93 m	31 St.	93 m	31 St.	62 St.	62 St.	62 St.	93 m
96 m	96 m	32 St.	96 m	32 St.	64 St.	64 St.	64 St.	96 m
99 m	99 m	33 St.	99 m	33 St.	66 St.	66 St.	66 St.	99 m